

B-042 Durchwurfbriefkasten mit Sprechsieb



Briefkastentyp

Mauerdurchwurf

Frontplatte

- Frontplattenmaße:
270 x 350 mm (HxB)
- Einwurfmaße:
40 x 260 mm (HxB)
- durch DIN EN 13724
Norm problemloser Ein-
wurf von C4 Umschlägen
- integrierter Entnahme-
schutz
- Material: V2A Edelstahl
oder pulverbeschichtetes
Aluminium
- optional 1-2 Klingel-
taster bestellbar
- Spezialschrauben für die
Montage

Kasten

- Einzelkastenmaße:
110 x 300 x
390 - 620 mm (HxBxT)
- Elektroboxmaße:
110 x 300 x
100 mm (HxBxT)
- verstellbar in der Tiefe
- Material Kasten:
verzinktes, pulverbe-
schichteter Stahl
- Material Tür:
V2A Edelstahl oder
pulverbeschichtetes
Aluminium
- Türanschlag von rechts
nach links wechselbar

Auf Anfrage möglich, z.B.:

- andere RAL-Farben
- „keine Werbung“-Schilder
- zusätzlicher Lichttaster
- größere Frontplatte

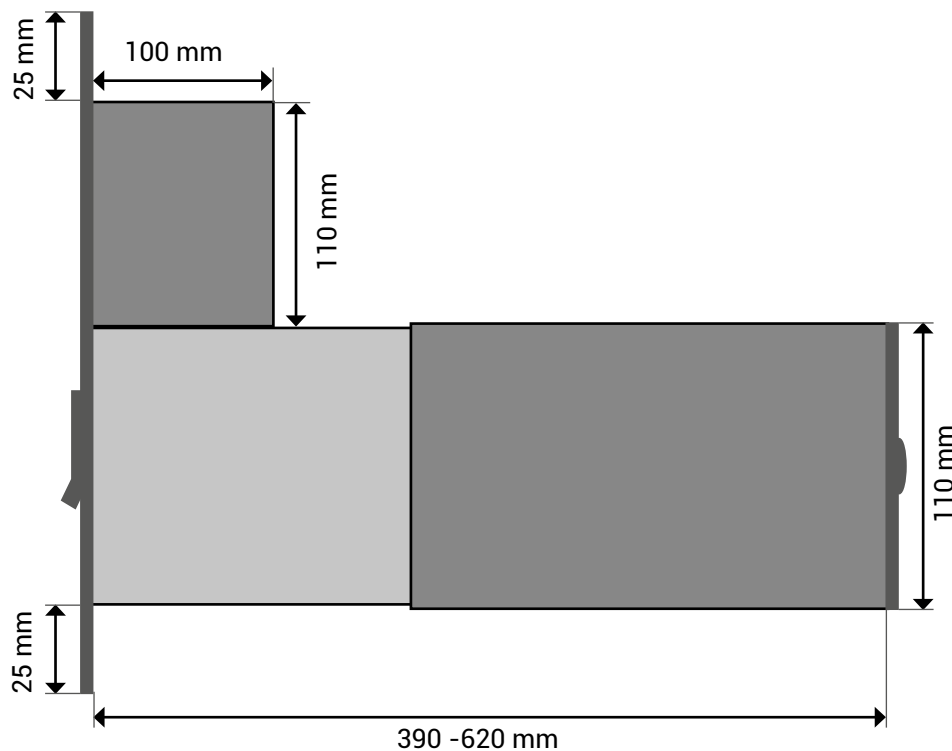
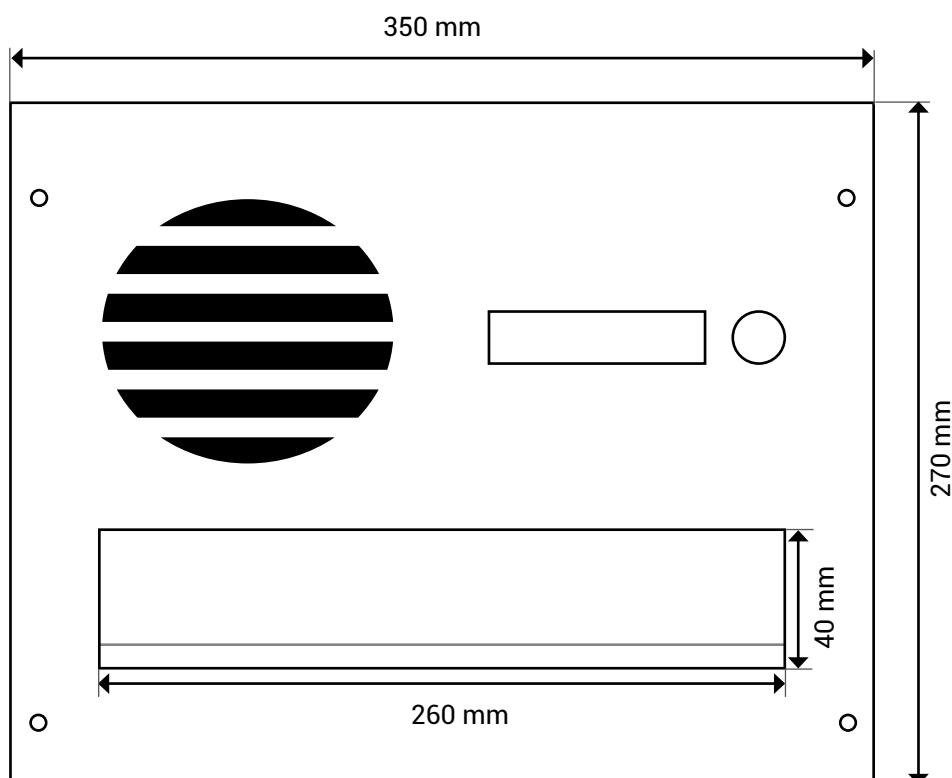

Für Fragen zum Briefkasten stehen wir Ihnen gern zur Verfügung:

☎ 03501 759 9014

@ info@letterbox24.de

☎ 0162 791 5100